



보도자료



(주소) 16614 / 수원시 권선구 서둔로 166 (전화) 031-231-7200 (팩스) 031-236-0283

배포일자	2024. 6. 24. (월)	쪽수	사진	기관 누리집주소	자료 문의
경기도-경기문화재단, 2024 아트경기 미술장터 《오타쿠 바자르》 개최 화랑미술제 in 수원과 만나다		4쪽	있음	www.ggcf.kr	부서 : 예술지원팀 담당 : 고나운 전화 : 031-231-7238

경기도-경기문화재단, 2024 아트경기 미술장터 《오타쿠 바자르》 개최 화랑미술제 in 수원과 만나다

- ▶ 오는 27일부터 4일간 2024 아트경기 미술장터 《오타쿠 바자르》를 수원컨벤션센터에서 개최
- ▶ 화랑미술제 in 수원 특별전으로 참여, 2024 아트경기 선정 작가 26인의 작품 전시
- ▶ 중-저가 미술품으로 구성, 재래시장에서 미술품을 구매하는 신선한 콘셉트 제시

경기도와 경기문화재단(대표이사 유인택)은 경기지역 시각예술 작가 발굴과 미술품 유통 활성화를 위한 '2024년 경기 미술품 활성화 사업(아트경기)'의 일환으로, '2024 아트경기 미술장터' 《오타쿠 바자르》를 6월 27일(목)~6월 30일(일)까지 수원컨벤션센터에서 개최한다.

특히 올해 아트경기 미술장터는 수원컨벤션센터와 협업하여 '화랑미술제 in 수원'의 특별전으로 참가하며, 2024년 아트경기 작가 26인과 초청 작가 6인 총 32인의 작품을 선보일 예정이다. 이번 미술장터는 회화, 영상, 조각, 설치 등 다양한 장르의 작품 200여 점을 선보이며, 백만 원 미만의 작품으로 대다수 구성하여 미술품 소장 진입 문턱을 낮추고 손쉬운 아트 컬렉팅의 입문을 제시한다.

미술장터 《오타쿠 바자르》는 '작품과 무엇 사이'를 가로지르는 모든 과정과 결과물인 전시, 필름, 워크숍을 사고파는 시장을 뜻한다. 시끌벅적한 시장의 태도를 그대로 가져와 판매하는 작품과 '무엇'이 존재하고, 호객하는 퍼포먼스와 판매를 중개하고 매개하는 전문가들이 함께한다. 전시장에 마련된 필름마켓에서는 최은철 아트경기 작가 외 25명의 비디오 아티스트, 독립영화 감독의 작품을 오타쿠 극장에서 상영한 뒤 판매한다.

전시와 함께 마련된 연계 프로그램 '렉처 퍼포먼스'에서는 "예술은 무엇인가? 예술을

소유해야 한다는 것은 어떤 의미인가?”를 주제로 강의 및 토크쇼가 진행된다. 또한 문화예술교육 특강을 마련, “예술가의 창작이 시민들의 삶에 어떻게 연루되는가?”를 주제로 시각예술 작가와 일반 관람객을 대상으로 강연을 진행한다.

강연은 사전 신청으로 진행되며, 자세한 내용은 경기문화재단 누리집(ggcf.kr)과 아트경기 누리집(artgg.ggcf.kr)에서 확인할 수 있다. 문의 : 031-231-7237~8



이 보도자료와 관련하여 보다 자세한 내용이나 취재를 원하시면 경기문화재단 예술지원팀 고나운 담당(031-231-7238)에게 문의 바랍니다.

붙임 1 전시개요

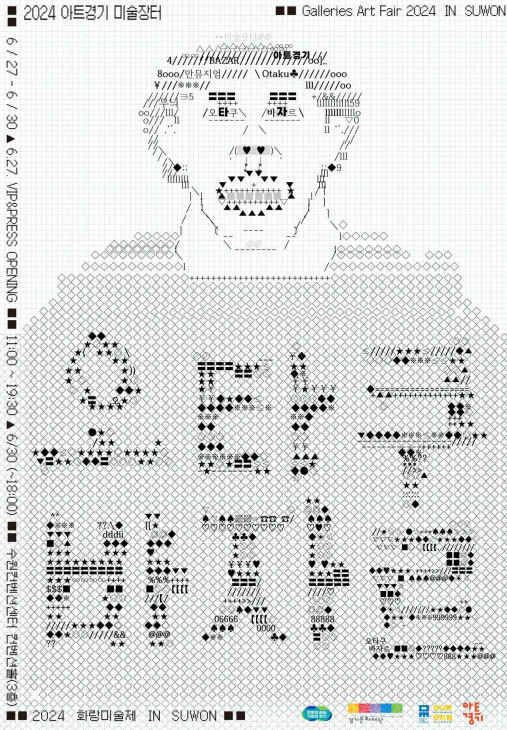

▲ 2024 아트경기 미술장터 《오타쿠 바자르》포스터

2024 아트경기 미술장터 《오타쿠 바자르》

■ 전시개요

- 전시기간 : 6월 27일(목)-6월 30일(일) (4일간)
- VIP프리뷰 : 6월 27일(목) 11:00-19:30 (VIP 카드 소지자에 한함)
- 관람시간 : 6월 28일(금)-6월 29일(토) 11:00-19:30(입장마감 19:00) / 6월 30일(일) 11:00-18:00(입장마감 17:30)
- 전시장소 : 수원컨벤션센터 3층 컨벤션 홀 (경기도 수원시 영통구 광고중앙로 140)
- 참여작가 : 2024 아트경기 작가 26인(권세진, 김민주, 김주주, 김영화, 김정우, 김중욱, 김초희, 민혜원, 방수연, 방인희, 성승혜, 신예린, 이수진, 이진영, 이찬주, 이체린, 이희명, 정서인, 정은별, 정철규, 조가연, 조민아, 최은철, 최지현, 최형준, 최명은), 무늬만 뮤지엄 추천작가 6인(이부룩, 정혜숙, 이아람, 이모저모도모소, 김형관, 최민섭)
- 주최 : 경기도, 경기문화재단
- 주관 : 무늬만 뮤지엄

■ 프로그램

프로그램	제목	강연자(참여자)	일시	장소
필름마켓	오타쿠 극장	최은철 작가 외 24인	전시 기간 내	미술장터 전시장
렉처 퍼포먼스	예술은 무엇인가? 예술을 소유하는 것은 어떤 의미인가?	고영직 문학평론가, 김남수 안무비평가, 김종길 경기도미술관 학예팀장, 백용성 철학자 (모더레이터 : 김월식 무늬만뮤지엄 관장)	6월 28일(금) 13:00-15:00	수원컨벤션센터 2층 회의실
강연	예술가의 창작이 시민들의 삶에 어떻게 연루되는가? - 창작이 교육이 될 때 : 문화예술교육 강의	아빠시민작가 김월식 (무늬만뮤지엄 관장)	6월 29일(토) 13:00-15:00	수원컨벤션센터 2층 회의실
컨설팅	명리학을 기반으로 한 작품 구입 컨설팅	신은경, 이소영, 이소정(예술, 종교, 명리학을 통합적으로 연구하고 전공한 도사)	전시 기간 내	미술장터 전시장

※ 자세한 행사 일정과 구성은 진행에 따라 변동될 수 있습니다.

붙임 2 출품작 이미지

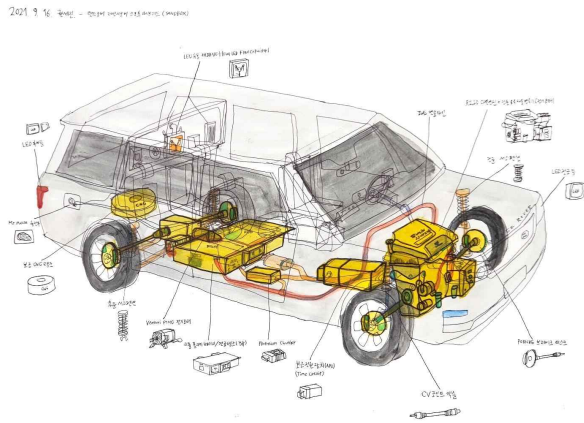

권세진 : <LANDROVER RANGE RONER HYBRID>, 캔버스 위에 아크릴&펜, 53cmx45.5cm, 2021



정철규 : <누구든지 오셔도 됩니다>, 옥스퍼드 원단 위에 손바느질 실드로잉, 72x55cm, 2020



이찬주 : <우리집 시리즈 15호>, 캔버스 천, 철사, 플라스틱 폐기물, 노끈, LED, 90x40x77cm, 2021



방인희 : <그녀의 기억 22-1>, 피그먼트 프린트, 실크스크린, 86x60cm, 2022